

## Excavation Report of Hegong Neolithic Site of Xinzhou City of Shanxi Province

# 山西忻州河拱新石器时代遗址发掘简报

山西省考古研究院 Shanxi Provincial Institute of Archaeology

太原, 030006

忻州市文物考古研究所 Culture Relics and Archaeology Research Institute of Xinzhou

忻州, 034000

北京联合大学应用文理学院 College of Applied Science and Technology of Beijing Union University

北京, 100191

### 内容提要:

河拱遗址位于山西省忻州市忻府区秦城乡河拱村西北,为配合大西高铁建设,山西省考古研究院联合忻州市文物考古研究所等单位于2011年春对该遗址进行抢救性发掘,揭露面积近1500平方米,发现房址6座、陶窑2座、灰坑数个,出土大量陶、石、骨器等。根据层位关系及出土器物特征,判断该遗址年代为龙山晚期。河拱“凸”字形白灰面房址兼具竖向深穴与浅穴式的半窑洞式特点,应属于窑洞式建筑的前身,其成排分布,反映了当时集群而居的社会形态。河拱遗址较完整揭示了忻定盆地龙山晚期人类聚落的全貌,特别是房址和陶窑的发现,为深入探讨晋西北地区新石器时代末期的文化面貌提供了珍贵实物资料。

### 关键词:

河拱遗址 半窑洞式房址 龙山晚期 忻定盆地 晋西北考古

**Abstract:** Located in the northwest of Hegong Village of Xinzhou City of Shanxi Province, the Hegong site was excavated in the spring of 2011 by the Shanxi Provincial Institute of Archaeology along with the Culture Relics and Archaeology Research Institute of Xinzhou, as of a rescue project to cooperate with the construction of high-speed rail between Datong and Xi'an. In the excavated area of about 1500 square meters, six houses, two pottery kilns, several ash pits and a large quantity of potteries, stonewares and bone tools were revealed. According to the layer level relationship and features of the excavated objects, the site was dated to the late Longshan period. The convex-shaped houses which used lime powders as architectural coatings, with the characteristics of both vertical deep cave type and shallow semi-cave type, are believed to be the predecessor of cave-type building. And the row distribution reflected the social form of cluster living. The Hegong site revealed a panorama of human settlements in the late Longshan period in Xinding Basin. In particular, the unearthed houses and pottery kilns provided valuable material information for in-depth study of the late Neolithic culture in the northwest of Shanxi Province.

**Key Words:** the Hegong site; semi-cave house site; the late Longshan period; Xinding Basin; archaeology in the Northwest of Shanxi

河拱遗址位于山西省忻州市忻府区秦城乡河拱村西北的山前台地上, 遗址北倚金山, 南临云中河(图一), 东高西低, 背山面水, 是史前人居选择的理想场所。为配合大西高铁建设, 山西省考古研究院联合忻州市文物考古研究所等单位, 在忻府区文物管理所配合下, 于2011年3月至5月对该遗址进行抢救性发掘。

本次发掘共布10米×10米探方14个, 揭露面积近1500平方米(包括重要遗迹单位的扩方面积), 发现房址6座, 陶窑2座, 灰坑45个(图二), 出土大量陶、石、骨器等。

### 一 地层堆积

该遗址地层堆积简单, ②层下发现遗迹现象。现以T9东壁剖面为例介绍遗址地层堆积情况。

①层: 现代耕土层, 灰褐色粉砂土, 土质疏松, 包含较多植物根茎及近现代瓷片、砖块等, 厚5-25厘米。

②层: 近现代垫土层, 黄褐色砂土, 土质细密, 内包含少量瓷片、陶片等, 厚15-85厘米。

②层下开口F1, F1打破生土。

### 二 遗迹

遗迹主要有房址6座、陶窑2座、灰坑45个。

#### (一) 房址

本次发掘共清理房址6座, 均为圆角方形, 坐东北朝西南, 其中F1、F2、F3为白灰面房址, F4、F5、F6为硬土面房址。现按有无白灰面分别介绍。

F1 位于T9东南部, 方向250°。



图一 河拱遗址位置图(底图由北京金石考古技术服务局制作)



图二 河拱遗址总平面图

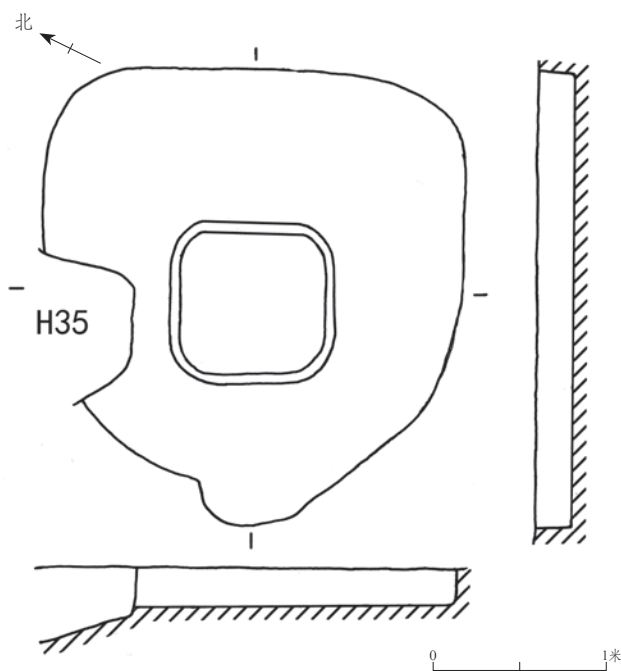

图三 F1剖面图



图四 F1

房址平面呈“凸”字形。居室平面呈圆角方形，面宽 292、进深 294、残高 26 厘米。白灰地面，保存较好，白灰厚约 2 厘米。居室中央为近方形火塘，长 100、宽 102 厘米，上有红烧土，火塘外围施一周戳印纹。居室西南为门道，宽 76、残留进深 30 厘米，底铺白灰（图三、图四）。

F3 位于 T16 东南部，方向 220°。房址平面呈“凸”字形。居室平面呈圆角方形，面宽 266、进深 276、残高 34 厘米。居住面铺白灰，保存较好，白灰厚约 2 厘米。居室中央为近方形的烧结面，长 88、宽 86 厘米，烧结面中央设圆形火塘，直径 42、深 4 厘米。居室西南部为门道，两级台阶，第一级台阶长 32、宽 72、高于居址面 12 厘米；第二级台阶长 16、宽 72、高于居址面 20 厘米（图五、图六）。

F5 位于 T15 中西部，方向 300°。房址平面呈“凸”字形。居室平面略呈圆角方形，长 280、宽 240—298、残高 174 厘米。居室底部为平整的踩踏硬面，东南部发现小部分烧结面。居室中央设圆形灶，直径 70、深 10 厘米。居室西北部为门道，两级台阶，第一级台阶长 84、宽 80、高于居址面 22 厘米；第二级台阶长 80、宽 50—60、高于居址面 16 厘米。另外在门道南侧拐角处发现一储泥坑，平面略呈圆形，直径 40、深 50 厘米，坑口一半被石板掩盖，坑内出土石杵、磨石、陶拍及红烧土块等（图七、图八）。

F6 位于 T15 西北部，部分延伸至 T16 的西南部，方向 260°。圆角凸字形半地穴式房址。居室平面呈圆角方形，长 292、宽 284、残高 80 厘米，底部为踩踏硬面。居室中央设圆形灶，直径 100、深 102 厘米。居室西部为门道，被 H31 打破，长 146、残宽 80 厘米（图九、图一〇）。

Archaeological Studies

## (二) 陶窑

发掘 2 座陶窑，均为竖穴窑，主要由窑室、火道、火膛和操作坑组成。

Y1 位于 T6 东南角。方向 115°。由窑室、火道、火膛和操作坑组成，全长约 190 厘米。窑室平面近圆形，直径 128—132 厘米。窑室底部外围有一圈宽约 10 厘米的红烧土。火道呈北字形，即窑室底部中间为东西向的两条主火道，东宽西窄，宽 6—14 厘米，另外四条分火道平均分布于主火道南北两侧。火膛位于窑室下方，平面形状呈凸字形，长 42、宽 34 厘米，口略小底略大，圜底。操作坑位于火膛南面，平面呈不规则状，南北最长 246、东西最宽 452 厘米，底部呈缓坡状（图一一、图一二）。

Y2 位于 T15 中部。方向 235°。由窑室、火道、火膛和操作坑组成。其中窑室平面呈椭圆形，窑宽 130、长 40、壁残高 116 厘米。窑室底部 60 厘米为直壁，向上开始内收。火道呈北字形，即窑室底部中间为南北向两条主火道，宽约 16 厘米，另外四条分火道平均分布于主火道东西两侧。火膛位于窑室的南侧，平面形状呈椭圆形，长 84、宽 80 厘米，口大底小，平底。操作坑位于火膛南面，即 F5，平面呈圆角方形，底部为踩踏硬面。值得注意的是，在 F5 西南拐角处发现有一直径 40、深 50 厘米的圆形袋状坑，开口被一块石板盖住一半，里面出土石杵、砺石、陶拍和红烧土块等，推测该坑与烧窑活动有很大关系（图八、图一四）。Y2 打破 F5，有可能 F5 废弃之后，先民利用其墙壁建起 Y2，并且一度将 F5 作为操作间使用（图一三、图一四）。

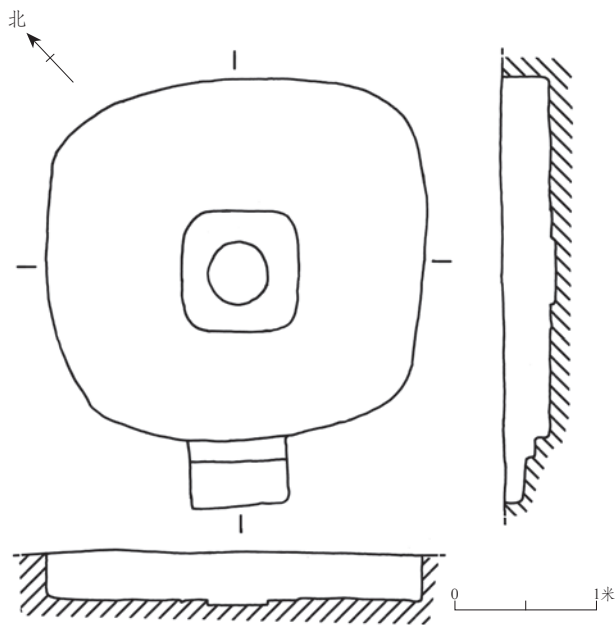

图五 F3剖面图

## (三) 灰坑

此外，还清理出大量灰坑。开口平面有圆形、椭圆形、圆角方形和不规则形等；结构为锅底状和筒状等。

## 三 遗物

遗物发现的种类有陶器、石器、骨器等。

陶器种类有鬲、罐、盆、瓮、豆、陶纺轮、陶拍等。陶



图六 F3



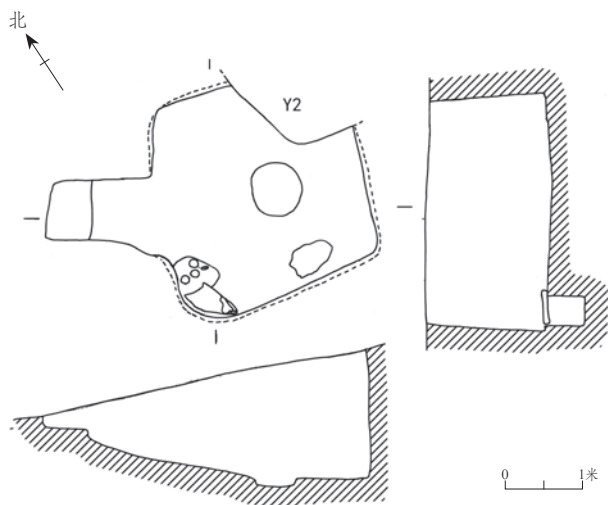

图七 F5平剖面图



图八 F5

质以夹砂陶为主，陶色以灰陶为主，其次为灰黑陶，少见灰褐、黄褐陶，纹饰以绳纹为主，篮纹次之，另见少量附加堆、素面等。石器有石斧、石刀、砍砸器等。骨器有骨锥等。

### (一) 陶器

鬲 标本 8 件。根据口沿和颈部特征，可分为两型。

A 型 6 件。圆唇，侈口外翻，矮领，鼓肩，袋足。带双鬲，一鬲手在裆部，另一鬲手在另一侧袋足上部。

H18 : 2, 夹砂灰陶。圆唇，侈口外翻，矮领，大袋足外撇。领部以下饰粗绳纹。H18 : 3, 夹砂灰陶。花边口外翻，矮领，袋足外撇。领部以下饰绳纹。H35 : 1, 夹砂灰陶。器壁较薄，尖唇，口外翻，矮领，大袋足。领部以下饰规整细斜绳纹。口径 14、残高 14.8 厘米(图一五 : 5)。H21 : 1, 夹砂灰陶。器壁较厚，大圆唇，口稍

外翻，矮领，肥袋足。口部饰按捺纹，领部以下饰粗绳纹。H12 : 1, 夹砂灰陶。器壁较厚，圆唇，口外翻，矮领，分裆，大袋足外鼓。领部以下饰粗绳纹，腹部有鬲手，裆部有抹泥痕迹。口径 26、残高 16.8 厘米(图一五 : 1)。Y2 : 3, 夹砂灰陶。袋足。足部饰粗绳纹(图一五 : 9)。

B 型 2 件。圆唇，近直口，矮领，鼓肩，分裆，袋足。  
H18 : 1, 夹砂灰陶。圆唇，近直口，矮领，袋足外撇。领部以下饰斜绳纹，裆部有抹泥痕迹。H12 : 2, 夹砂灰陶。器壁薄，圆唇，近直口，矮领，分裆，袋足外鼓。领部以下饰绳纹(图一五 : 2)。

罐 标本 16 件。按照口部、颈部和腹部特征，可分四型。

A 型为高领罐。5 件。圆唇，侈口外翻，高领，鼓腹。领部及腹部装饰纹饰。

F5 : 2, 泥质灰陶。圆唇，侈口外翻，高领。素面。口径 24.8、残高 8.4 厘米(图一五 : 4)。F5 : 3, 泥质灰陶。圆唇，侈口外翻，高领。领部饰斜篮纹。H35 : 3, 泥质灰陶。圆唇，侈口外翻，高领，鼓腹。领中下部饰方格刻划纹。口径 17.2、残高 8.8 厘米(图一五 : 7)。H18 : 6, 泥质黑陶。圆唇，侈口外翻，高领。领中部饰一周弦纹，其他部位素面磨光。

H18 : 7, 泥质灰陶。圆唇, 侈口外翻, 高领。领部饰篮纹。

B 型为矮领罐。6 件。圆唇, 侈口外翻, 矮领, 鼓腹。

Y2 : 4, 夹砂灰褐陶。小圆唇, 侈口, 鼓腹。腹部饰斜绳纹, 上有乳钉纹(图一五: 8)。

F1 : 2, 泥质黑陶。小圆唇, 侈口, 矮领, 鼓腹。腹部饰竖绳纹。口径 10.2、残高 4.4 厘米(图一五: 3)。H12 : 7, 夹砂红褐陶。圆唇, 口外翻, 矮领, 鼓腹。素面(图一五: 6)。

F2 : 2, 夹砂灰陶。小圆唇, 侈口, 束颈, 鼓腹。素面。H3 : 7, 泥制灰陶。圆唇, 口微侈, 矮领。领部以下饰一圈凹弦纹和饰绳纹。口径 8、残长 8 厘米(图一五: 10)。H14 : 1, 夹砂灰陶, 夹有蚌粉。器薄, 小圆唇, 侈口, 束颈, 鼓腹。素面, 折腹处有整手。口径 20.8、残高 13.6 厘米(图一五: 12)。

C 型为斜腹罐。4 件。斜腹, 平底。

H18 : 8, 泥质灰陶。斜腹, 平底。腹部饰细绳纹。底径 11、残高 4.9 厘米。H18 : 9, 泥质黑陶。斜腹, 平底。腹部饰绳纹。底径 10.2、残高 3.9 厘米。F6 : 2, 夹砂红褐陶(夹有蚌粉)。斜腹, 平底。素面。底径 9.8、残高 2.8 厘米。H17 : 2, 夹砂灰陶。鼓腹, 平底。腹部饰绳纹, 其上有附加堆纹。残高 7.2、底径 7.8 厘米(图一五: 14)。

D 型为折腹罐。1 件。折腹, 平底。

H3 : 17, 小圆唇, 敛口, 折腹。素面。口径 3.8、底径 3.2、高 5 厘米(图一五: 11、图一六)。

盆 标本 6 件。按照腹部特征, 可分三型。

A 型为双腹盆。2 件。

F6 : 1, 夹砂灰陶。器壁较薄, 圆唇, 侈口外翻, 双腹, 平底, 腹部有横桥形耳。素面。口径 31.7、底径 17.1、高 17.8 厘米(图一五: 16、图一六)。H31 : 1, 夹砂灰陶。圆唇, 敛口, 鼓腹。腹部饰竖篮纹(图

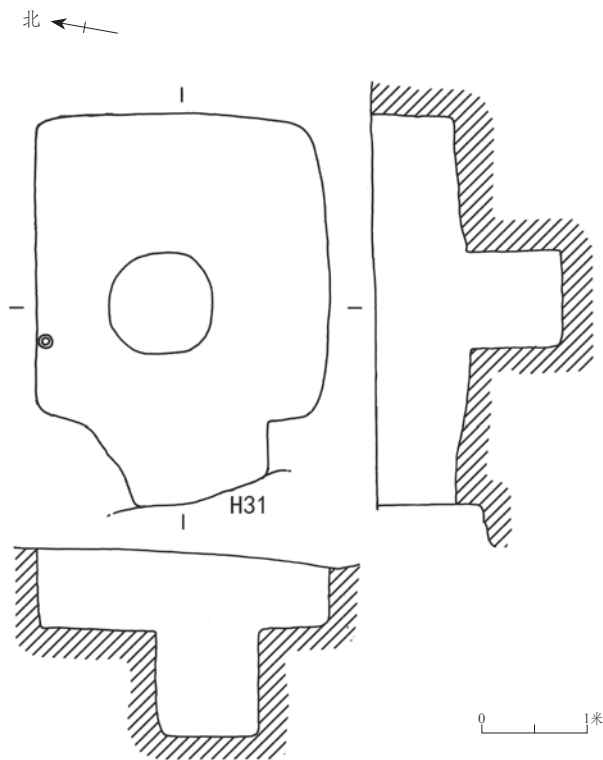

图九 F6 平剖面图



图一〇 F6

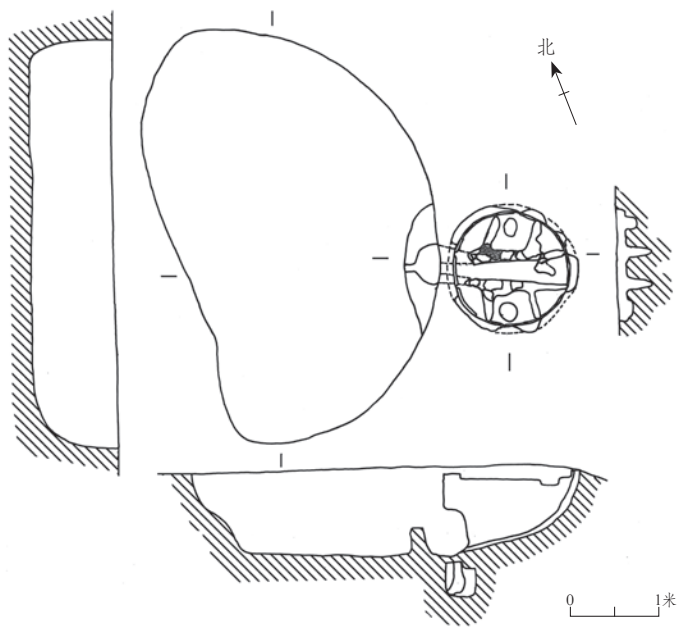

图一— Y1平剖面图



图一二 Y1

一五：15、图一七)。

B型为折腹盆。1件。

F1：6，泥质灰陶。方唇，侈口外翻，折腹。腹部饰斜篮纹。

C型为斜腹盆。3件。斜腹，平底。

H12：9，夹砂灰陶。斜鼓腹，平底。腹部饰横篮纹(图一五：13)。Y2：6，泥质灰褐陶。尖唇，斜腹。腹部饰横篮纹。H18：10，泥质黑陶。圆唇，敞口，斜腹。腹部饰横篮纹。

瓮 标本4件。

H18：11，夹砂红褐陶。厚胎，平沿，敛口，口部加厚，斜直深腹。腹部饰宽篮纹。F5：6，泥质灰陶。器壁较厚，方唇，敛口，鼓腹。口部有附加堆纹，腹部饰篮纹(图一八：1)。F5：7，泥质黑陶。器壁较厚，方唇，敛口，鼓腹。口部以下饰竖篮纹(图一八：2)。H21：4，夹砂灰陶。平沿，口部较厚，微敛口，深腹。口下有附加堆纹，腹部饰斜篮纹。

甑 标本2件。

H5：7，夹砂黑陶。斜腹，平底，底部有圆形镂空。腹部饰斜篮纹。底径11厘米(图一八：9)。H2：15，泥质灰褐陶。斜腹，平底，底部有圆形镂空。腹部饰斜篮纹(图

一八：10)。

豆 标本 2 件。

F2:5, 泥质灰陶。小圆唇, 敞口, 浅盘。器表饰篮纹。F5:9, 泥质黑皮陶。上下外撇, 中间竖向稍内收, 柄内中空。素面磨光。柄径 6.2 厘米。

碗 标本 3 件。

F1:7, 泥质灰陶。斜腹, 假圈足。素面。底径 5.6、残高 4.4 厘米(图一八:3)。H26:10, 泥质灰陶。圆唇, 斜腹, 假圈足。素面, 口径 10.6、高 4 厘米(图一八:4)。H33:8, 泥质黑陶。圆唇, 侈口外翻, 斜鼓腹, 平底。素面。口径 18.1、底径 8、高 6.9 厘米(图一八:6、图一九)

钵 标本 1 件。

H25:2, 夹砂红褐陶。圆唇, 敛口, 圜底。素面。口径 26、高 8.6 厘米(图一八:5、图二〇)。

小杯 标本 2 件。

H12:17, 泥质灰褐陶。近直壁, 平底。素面。口径 8、底径 6、高 5 厘米(图一八:7)。F5:8, 泥质黑陶。方唇, 直口, 微斜腹, 平底。素面。口径 10.6、底径 9.2、高 8 厘米(图一八:8)。

陶纺轮 标本 1 件。

H18:14, 泥制灰陶。体较厚。通体磨光。直径 5.6、孔径 1、厚 1.3 厘米(图一八:13)。

陶拍 标本 2 件。

H2:18, 夹砂灰黑陶。体呈楔形, 背有横桥形钮。使用面光滑, 背部饰绳纹。长 18.5、宽 6.1、厚 4.8 厘米(图一八:11)。H33:2, 泥质红褐陶。垫面为椭圆形, 垫面光滑, 背部隆起, 中空, 可容一拇指, 此孔前小后大。长 7.5、宽 4.4、高 4.4 厘米(图一八:12)。

陶球 标本 1 件。

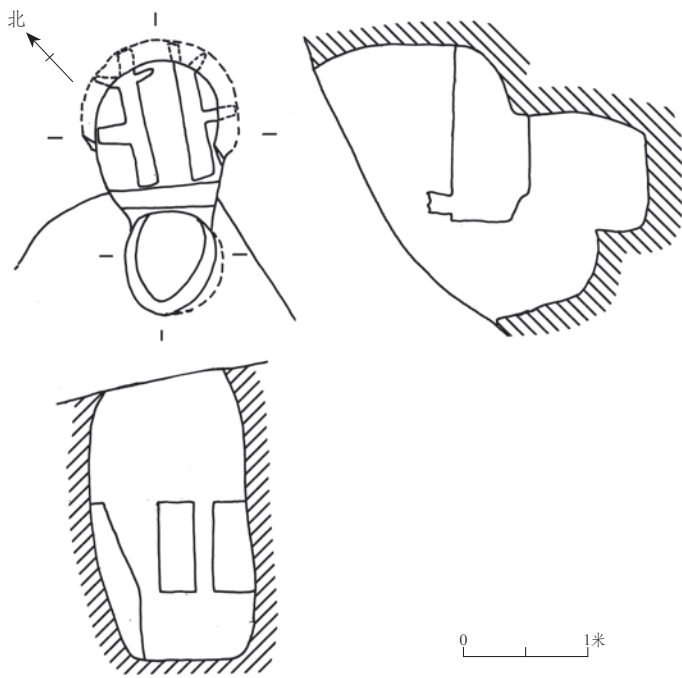

图一三 Y2平剖面图



图一四 Y2



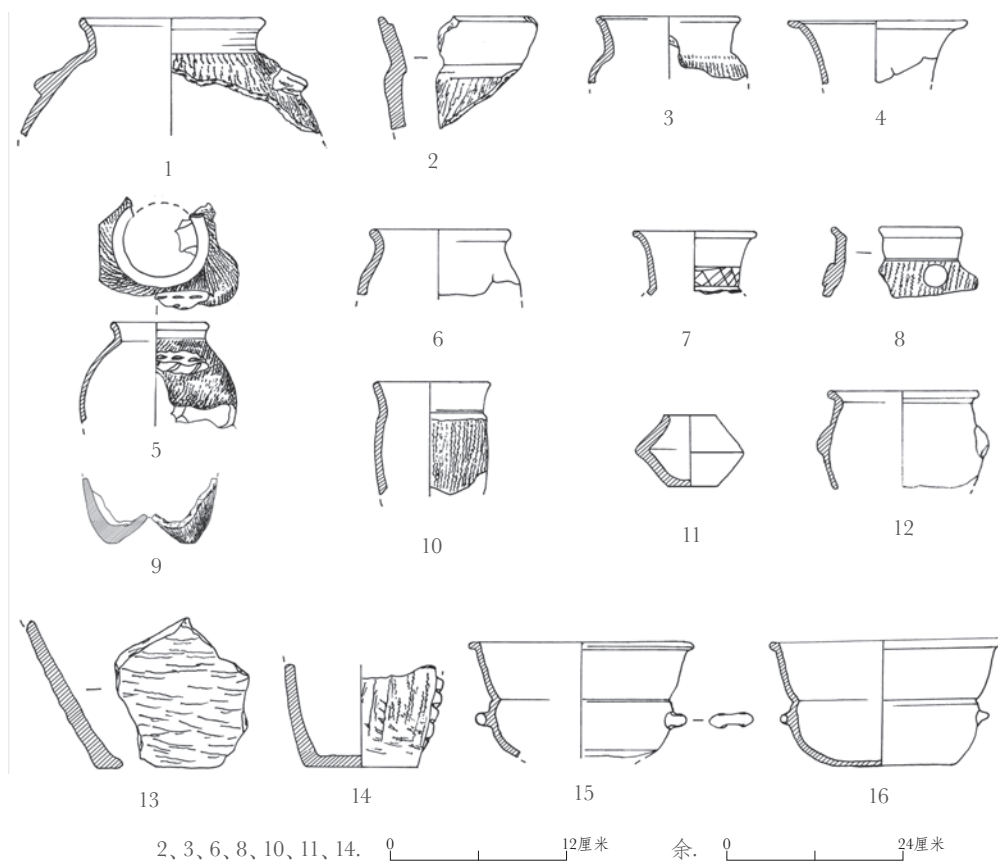

图一五 出土器物

1、2、5、9.鬲 (H12: 1, H12: 2, H35: 1, Y2: 3) 3、4、6-8、10-12、14.罐 (F1: 2, F5: 2, H12: 7, H35: 3, Y2: 4, H3: 7, H3: 17, H14: 1, H17: 2) 13、15、16.盆 (H12: 9, H31: 1, F6: 1)



图一六 陶罐 (2011XH H3: 17)



图一七 陶盆 (2011XHF6: 1)

H22:7, 泥质灰褐陶, 麻面, 表面刺有细密小孔。直径 3 厘米 (图一八: 14)。

## (二) 石器

石器种类有石斧、石刀、砍砸器等。

石斧 标本 5 件。

H2 : 20, 通体磨制。梯形, 正锋, 直双面刃, 刃部有使用痕迹。长 10.4、宽 5.6、厚 3.3 厘米 (图一八 : 16)。H18 : 17, 磨制石器。墨绿色, 器体呈长条形, 器身圆润饱满, 刃部稍宽。长 11.5、顶宽 2.8、刃宽 5.8、厚 0.5—3.3 厘米 (图一八 : 17)。H18 : 16, 磨制石器。器体呈长条形, 平顶, 刃部残。残长 7.3、顶宽 2、厚 2.5—2.9 厘米 (图一八 : 18)。H12:13,

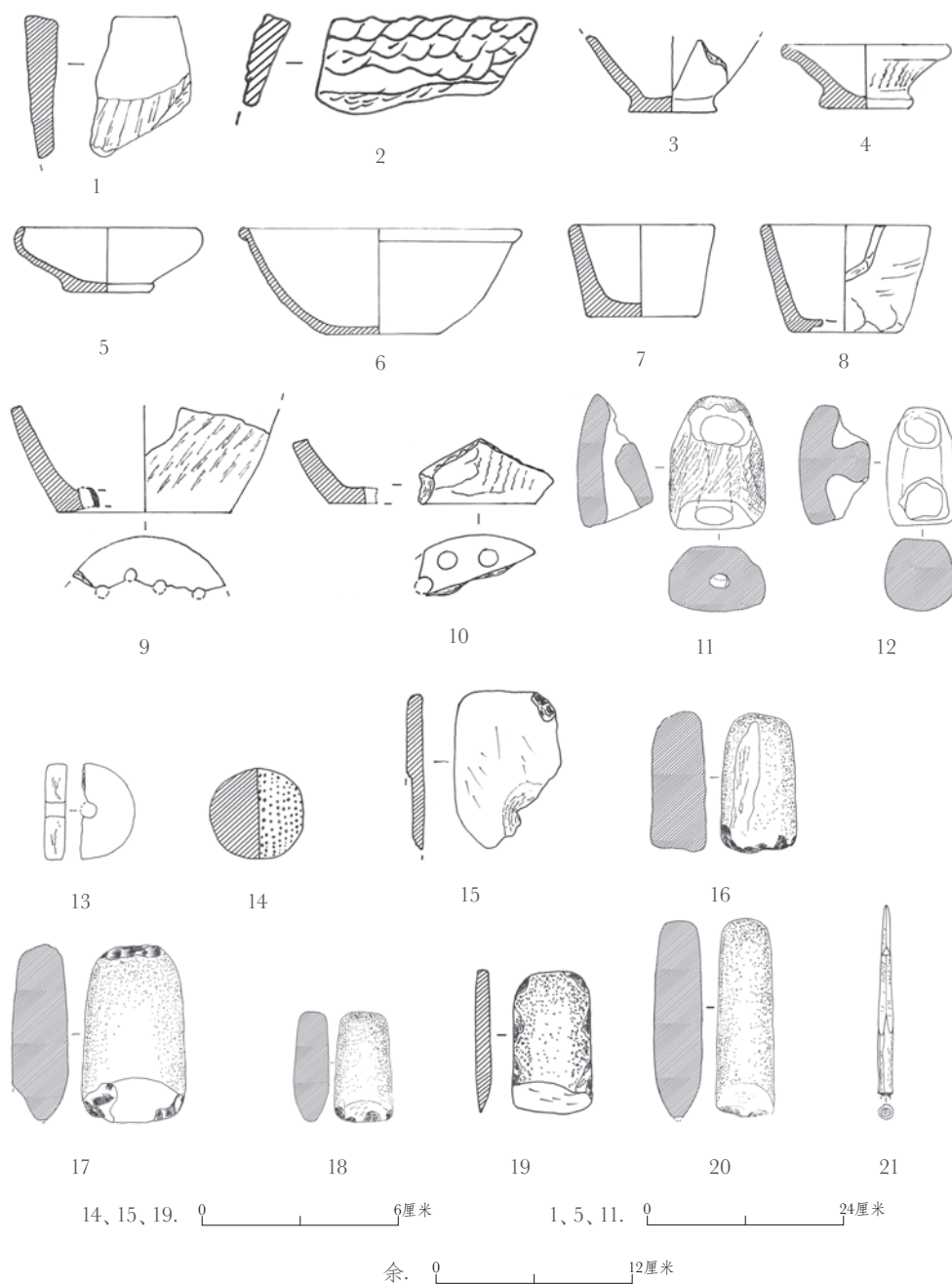

图一八 出土器物

1、2.陶瓮 (F5: 6、F5: 7) 3、4.陶碗 (F1: 7、H26: 10、H33: 8) 5.陶钵 (H25: 2) 7、8.小陶杯 (H12: 17、F5: 8) 9、10.陶甗 (H5: 7、H2: 15) 11、12.陶拍 (H2: 18、H33: 2) 13.陶纺轮 (H18: 14) 14.陶球 (H22: 7) 15.石刀 (H12: 12) 16—20.石斧 (H2: 20、H18: 17、H18: 16、H12: 13、H2: 19) 21.骨锥 (H18: 20)



图一九 陶碗 (2011XH H33: 8)



图二〇 陶钵 (2011XHH25: 2)

弧刃，直背，正锋。长4.4、宽2.3–2.5、厚0.5厘米(图一八：19)。H2：19，梯形，通体磨制。正锋，双面刃，刃部有使用痕迹。长12.5、宽3.1、厚3.7厘米(图一八：20)。

石刀 标本2件。

H12:12，刃微弧，直背，正锋。残长5、宽3.4、厚0.4厘米(图一八：15)。H12:13，弧刃，直背，正锋。长4.4、宽2.3–2.5、厚0.5厘米。

砍砸器 标本2件。

H18:18，打制石器。楔形，周边打制，交互打击。长14、宽5–9、厚2.5–3.7厘米。H18：19，打制石器。楔形，周边打制。长18.5、宽6–10.5、厚2.2–3.6厘米。

### (三) 骨器

骨锥 标本1件。H18：20，磨制。尖部为三棱状，尖部锋利。长11.5厘米(图一八：21)。

## 四 发掘认识

通过与周边地区龙山时期同类遗址所出遗物比较，可以明确河拱遗址出土陶器与忻定盆地以忻州游邀为代表的B型陶鬲“非对称双鬲”、A型折领加砂陶罐、B型无鬲瓮、B型高领无鬲深腹罐较为接近<sup>[1]</sup>。此外，与五台阳白遗址晚期遗存<sup>[2]</sup>、园子沟遗址晚期遗存<sup>[3]</sup>也比较接近。该类遗存文化面貌和特征相对清晰<sup>[4]</sup>，此次发现的遗存主体内涵与游邀遗址同时期遗存类同，主要以鬲、瓮、盆、罐等为主，但不见游邀遗址的盃和杯式甗，同时，也不见三足瓮，由此判断该遗址相对年代为龙山晚期。

河拱遗址的房址从分布情况看，F1、F2、F4分布零散，似没有特殊布局关系，F3、F5、F6分布相对集中，有一定的布局关系。从层位关系看，F5、F6处于同一层位，而F5被F3的门前活动面叠压。其中，F5、F6为踩踏硬面式房址，F3为白灰面房址。据此推测，早期房址没有白灰面，晚期房址有白灰面。从形制特点来看，六座房址均未发现柱洞，F5这样的房址坑穴甚深，应该属于一种半窑洞式建筑，这种房址兼具竖向深穴与浅穴式特点，应属于窑洞式建筑的前身。河拱遗址“凸”形白灰面房址成排的分布，同样现象也见于河曲坪头遗址<sup>[5]</sup>，这在一定程度上反映了当时集群而居的社会形态。

河拱遗址的发掘较完整揭示了忻定盆地龙山晚期人类聚落的全貌，特别是房址和陶窑的发现，为深入探讨晋西北地区新石器时代末期的文化面貌提供了珍贵的实物资料。

发掘领队：郭银堂。参与发掘整理：忻州市文物考古研究所王继平、李刚、钟杰、王凯峰，北京联合大学张登毅，山西博物院刘翠。绘图：朱岁明、张登毅。器物修复：张雪梅。拍照：王继平。执笔：张登毅（通讯作者）、王继平。

附记：本研究得到国家社科基金项目（项目编号：18CKG007）资助。中国国家博物馆王力之研究馆员为报告撰写提出了宝贵意见，谨致谢忱！

注释：

- [1] 吉林大学边疆考古研究中心、山西省考古研究所、忻州地区文物管理处、忻州考古队：《忻州游邀考古》，科学出版社，2005年。
- [2] 山西大学历史系考古专业等：《山西五台县阳白遗址发掘简报》，《考古》1997年第4期。
- [3] 内蒙古文物考古研究所：《岱海考古（一）——老虎山文化遗址发掘报告集：老虎山文化遗址发掘报告集》，科学出版社，2000年。
- [4] 郭银堂执笔《定襄青石遗址发掘报告》，山西省考古研究所、忻州市文物管理处编《忻阜高速公路考古发掘报告》，上海古籍出版社，2012年；山西省博物馆：《山西定襄县西社村龙山文化遗址》，《考古》1987年11期；晋中考古队：《山西汾阳、孝义两县考古调查和杏花村遗址的发掘》，《文物》1989年第4期。
- [5] 山西大学历史文化学院考古系等：《山西河曲县坪头遗址新石器时代房址发掘简报》，《考古》2014年第10期；张登毅：《河曲坪头遗址F1的试复原》，《文物世界》2012年第2期；张登毅等：《从河曲坪头遗址看晋西北史前建筑技术的承袭发展》，《北方文物》2017年第3期。

（责任编辑 冯 峰）

### 《中国国家博物馆馆刊》征订启事

《中国国家博物馆馆刊》是中华人民共和国文化和旅游部主管、中国国家博物馆主办的学术性刊物，面向国内外公开发行。主要栏目有考古研究、青铜器研究、佛造像研究、钱币研究、陶瓷器研究、玉石器研究、舆服研究、书画研究、舆图研究、墓志碑帖研究、文献典藏研究、近现代文物研究、近现代人物研究、馆藏文物研究、文物保护、展览评论等。

刊物为月刊，国际标准大16开本，160页码，全彩精印，每期28元，全年定价为336元（含邮费）。

读者可到当地邮局订阅，邮发代号2-229；也可通过银行汇款订阅。

收款单位：中国国家博物馆

汇款地址：北京市东长安街16号《中国国家博物馆馆刊》编辑部

邮 编：100006

开户银行：中国工商银行王府井金街支行

银行帐号：0200000709089137287

联系人：高 聪（010）65119510 13810075439

汇款时请在附言中写清汇款人单位、姓名、详细地址、邮编、电话、刊期、份数，并保存好汇款凭据。若未收到刊物，请凭汇款凭据复印件查询。

《中国国家博物馆馆刊》编辑部